

# BBK - JINGBA 模具氮气弹簧 BKB/J系列 75000N

模具氮气弹簧

**!** 1. 如果超过行程范围S使用, 则会导致气体溢出。请务必在行程范围内使用, 以免触到泄压衬套。  
2. 禁止利用前端工艺孔(M)进行固定或安装接长销。

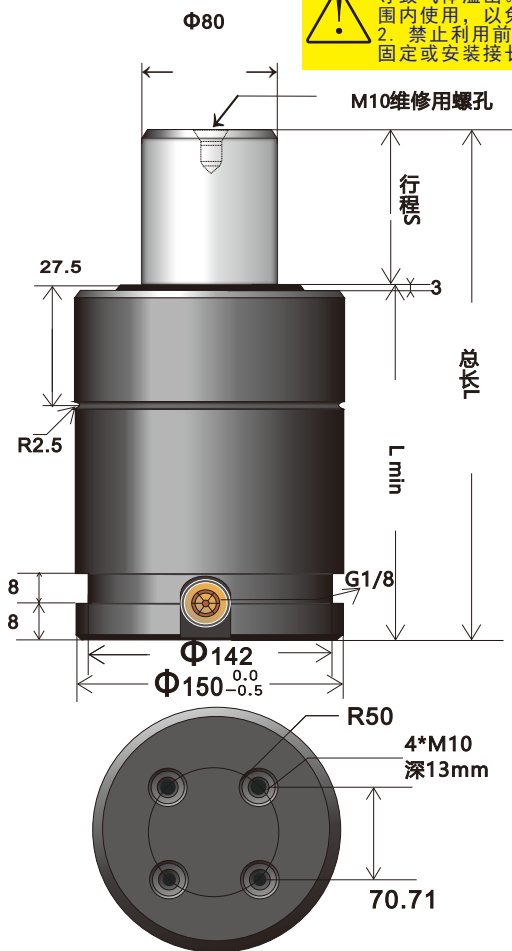

## 国际标准型/紧凑型氮气弹簧

### 基本技术参数

公称弹力...75000N  
最大充气压强...15Mpa  
最小充气压强...2.5Mpa  
最大工作速度...≤0.8m/s

工作介质...氮气 (N<sub>2</sub>)  
工作温度范围...-20 ~ +80°C  
单位温度压力变化率...±0.3%/°C  
推荐工作频率...6~30次/min

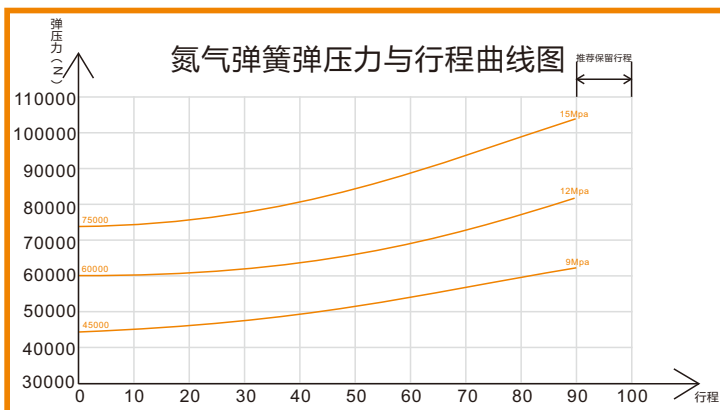

### 安装方法:

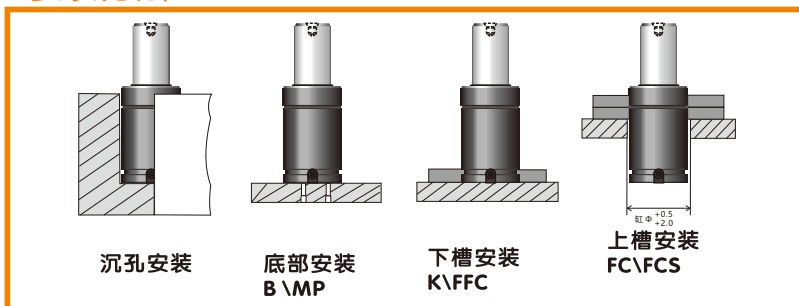

规格型号	行程	总长L	Lmin
★BKB75.0-025-205	25	205	180
★BKB75.0-038-231	38	231	193
★BKB75.0-050-255	50	255	205
★BKB75.0-064-282	63.5	282	218.5
★BKB75.0-080-315	80	315	235
★BKB75.0-100-355	100	355	255
★BKB75.0-125-405	125	405	280
★BKB75.0-160-475	160	475	315
★BKB75.0-200-555	200	555	355
★BKB75.0-250-655	250	655	405
★BKB75.0-300-755	300	755	455

规格型号	行程	总长L	Lmin
★BKJ75.0-025-145	25	145	120
★BKJ75.0-038-171	38	171	133
★BKJ75.0-050-195	50	195	145
★BKJ75.0-063-222	63.5	222	158.5
★BKJ75.0-080-255	80	255	175
★BKJ75.0-100-295	100	295	195
★BKJ75.0-125-345	125	345	220

已淘汰, 建议不选用

注:带"★"型号为不常用或非标产品订购时请注意选择