

BBK-JINGBA BKB/J系列 30000N 模具氮气弹簧

1. 如果超过行程范围S使用, 则会导致气体溢出。请务必在行程范围内使用, 以免触到泄压衬套。
2. 禁止利用前端工艺孔(M)进行固定或安装接长销。

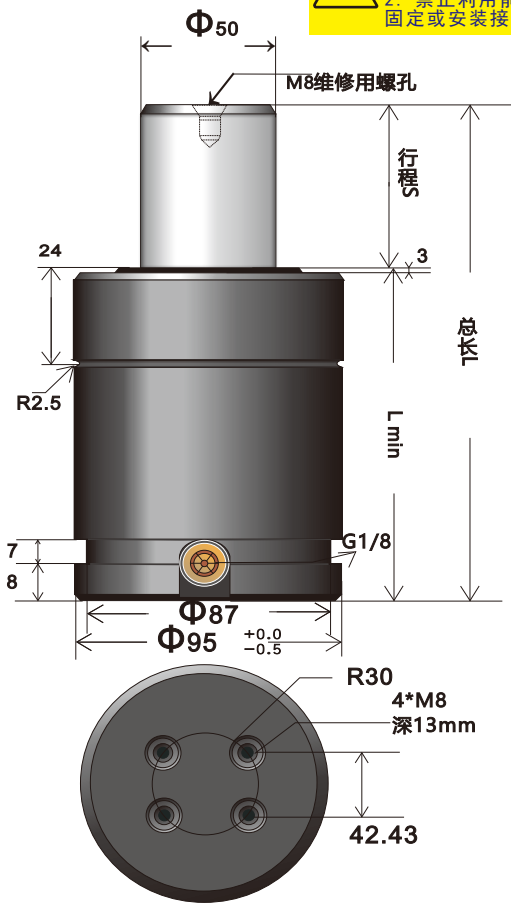

ISO国际标准型/紧凑型氮气弹簧

基本技术参数

公称弹压力.....30000N 工作介质....氮气 (N₂)
 最大充气压强...15Mpa 工作温度范围.-20 ~ +80°C
 最小充气压强...2.5Mpa 单位温度压力变化率.±0.3%/°C
 最大工作速度...≤0.8m/s 推荐工作频率...6~30次/min

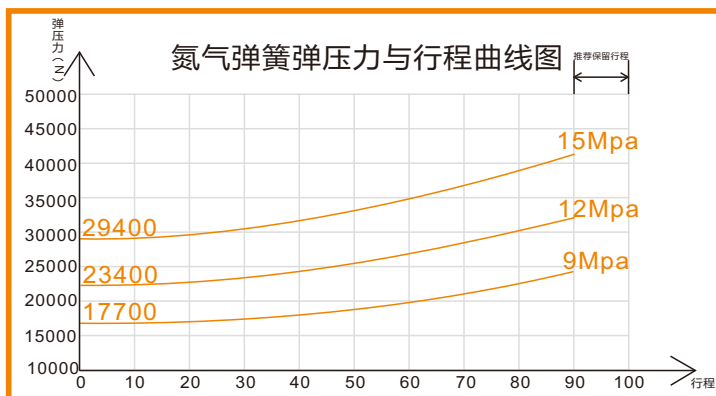

安装方法:

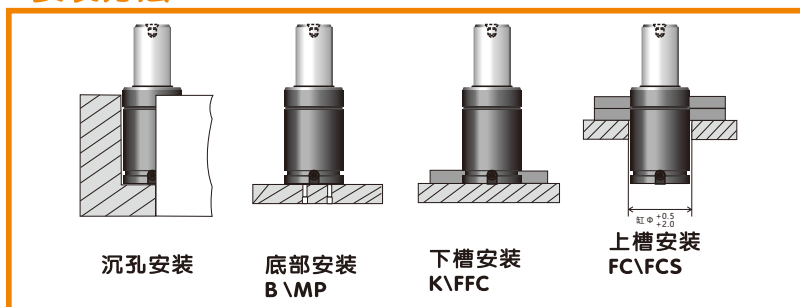

规格型号	行程	总长L	Lmin
BKB30.0-025-170	25	170	145
BKB30.0-038-196	38	196	158
BKB30.0-050-220	50	220	170
BKB30.0-064-247	63.5	247	183.5
BKB30.0-080-280	80	280	200
BKB30.0-100-320	100	320	220
BKB30.0-125-370	125	370	245
BKB30.0-160-440	160	440	280
BKB30.0-200-520	200	520	320
BKB30.0-250-620	250	620	370
BKB30.0-275-670	275	670	395
BKB30.0-300-720	300	720	420

规格型号	行程	总长L	Lmin
★BKJ30.0-025-120	25	120	95
★BKJ30.0-038-146	38	146	108
★BKJ30.0-050-170	50	170	120
★BKJ30.0-064-197	63.5	197	133.5
★BKJ30.0-080-230	80	230	150
★BKJ30.0-090-250	90	250	160
★BKJ30.0-100-270	100	270	170
★BKJ30.0-125-320	125	320	195

注:带"★"型号为不常用或非标产品订购时请注意选择

